



**Patent- und Markenzentrum
Baden-Württemberg**



Patente & Co – wie schütze ich innovative Produkte?

Dipl.-Ing. Helmut Jahnke



Baden-Württemberg
REGIERUNGSPRÄSIDIUM STUTTGART

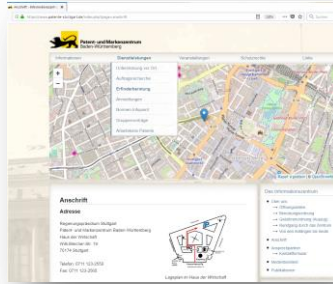

www.pnz-bw.de



Patent- & Marken-
Recherchen



Erfinderberatung



Jährlicher Kongress



Seminare



Wettbewerbe



Arbeitskreis Patente



Annahmestelle



Ein Beispiel, viele Rechte

Patent Gebrauchsmuster

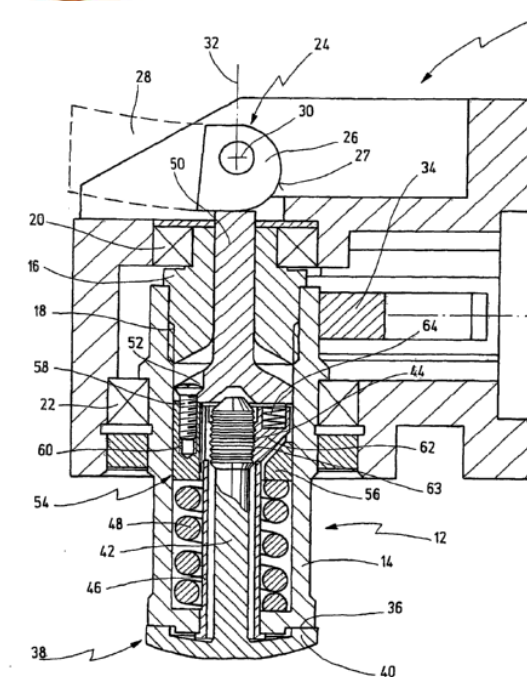
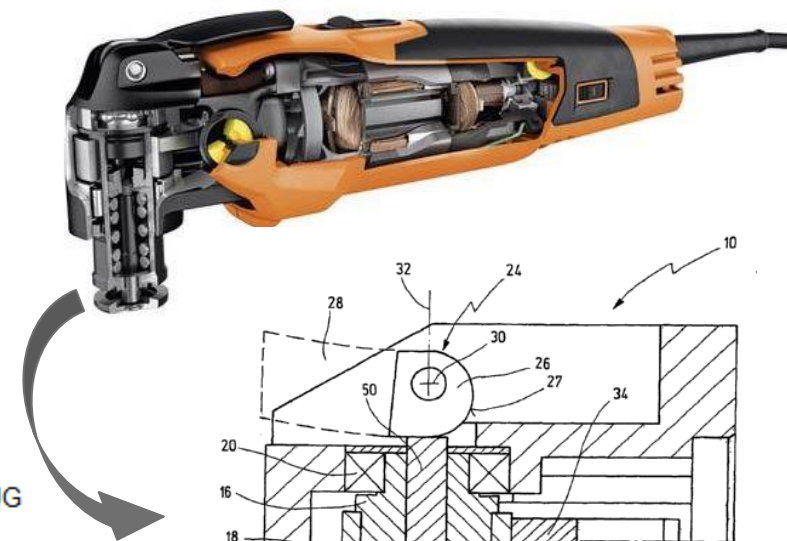

Fig.1

Bibliografische Informationen	
Titel	KRAFTGETRIEBENES HANDWERKZEUG MIT SPANNEINRICHTUNG FÜR EIN WERKZEUG POWERED HAND TOOL COMPRISING A CLAMPING DEVICE FOR A TOOL
Anmelder	C. & E. Fein GmbH, 73529 Schwäbisch Gmünd-Bargau, DE
Erfinder	POLLAK, Roland, 65594 Runkel, DE; ZIEGLER, Rolf, 72820 Sonnenbühl, DE
Publikation	EP1737616
WO-Nummer	WO2005102605
Priorität	23.04.2004 DE102004020982
Anmeldung	12.04.2005 EP05739622
Offenlegung	03.01.2007 EP1737616 A1 OFFENLEGUNGSSCHRIFT
Erteilung	07.12.2011 EP1737616 B1 PATENTSCHRIFT
IPC8-Klassen	B24B0045-00
IPC8-Revised	B24B0045-00; B27B0005-32

Kraftgetriebenes Handwerkzeug (10) mit einer Arbeitsspindel (12) zum Antrieb eines Werkzeugs (68), wobei das Werkzeug (68) zwischen einem Halteabschnitt (36) an einem werkzeugseitigen Ende der Arbeitsspindel (12) und einem Befestigungselement (38) fixierbar ist, mit einer Verschiebeeinrichtung (24) zur Verschiebung des Befestigungselementes (38) zwischen einer Lösestellung, in der das Befestigungselement (38) von der Arbeitsspindel (12) lösbar ist, und einer Spannstellung, in der das Befestigungselement (38) gegen den Halteabschnitt (36) durch ein Federelement (48) gespannt ist, wobei das Befestigungselement (38) einen in die Arbeitsspindel (12) einschiebbaren Spannschaft (42) aufweist, der in der Spannstellung durch einen Verschluss (54) innerhalb der Arbeitsspindel (12) gehalten ist und in der Lösestellung abnehmbar ist, dadurch **gekennzeichnet**, dass der Verschluss (54) Klemmstücke aufweist, die an einer Hülse (56) radial verschieblich gehalten sind.



Ein Beispiel, viele Rechte

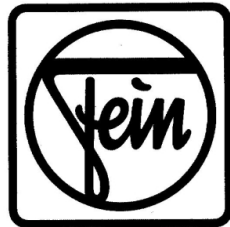

Eingetragen:

MultiMaster

1935

1978 und 1998

Aktuelle Verwendung:



Aktuell eingetragen: 13 Marken DE, EM, IR

Eingetragene Marke

Markenname	MULTIMASTER								
Markennummer	EM00788182								
Rechtsstand	Eingetragen								
Anmeldesprache	erste DE , zweite EN								
Typ	Wortmarke								
Eingangsdatum EUIPO	30.03.1998								
Anmeldedatum	30.03.1998								
Bekanntmachung	28.09.1998								
Eintragungsdatum	11.03.1999								
Publikationsdatum	17.05.1999								
Schutzendedatum	30.03.2018								
Verlängerungsdatum	06.04.2008								
Datum polymark	polymark Aktualisierung 06.10.2017								
Prioritäten	<table border="0"> <thead> <tr> <th>Land</th> <th>Datum</th> <th>Reg. Nr.</th> <th>Status</th> </tr> </thead> <tbody> <tr> <td>DE</td> <td>13.10.1997</td> <td>39748646</td> <td>Beansprucht</td> </tr> </tbody> </table>	Land	Datum	Reg. Nr.	Status	DE	13.10.1997	39748646	Beansprucht
Land	Datum	Reg. Nr.	Status						
DE	13.10.1997	39748646	Beansprucht						
Marken-Familie	IR01017480 (Heimateintragung) IR01017480 (Heimateintragung)								
Nizzaklasse	07, 08, 09								

Warenklassen:

- 07** Kraftbetriebene Werkzeuge (für gewerbliche Zwecke und für den Heimwerkerbedarf), insbesondere Elektrowerkzeuge...
- 08** Handbetätigte Werkzeuge...
- 09** Elektrotechnische Apparate, Instrumente und Geräte...



Ein Beispiel, viele Rechte



Titel	Oszillationswerkzeuge
Designnummer 	EM01393102-0002
Rechtsstand	Eingetragen
Anmeldesprache	erste DE , zweite EN
Anmeldedatum	10.12.2013
Eintragungsdatum	10.12.2013
Publikationsdatum	21.01.2014
Schutzendedatum	09.12.2018
Schutzdauer	5 Jahre
polysign Eingang	polysign Eingangsdatum 14.01.2014, polysign Aktualisierung 21.01.2014
Locarnoklasse	08.01 (Werkzeuge und Geräte zum Bohren, Fräsen oder zum Aushöhlen)
Inhaber	C E Fein GmbH Hans Fein Str 81 73529 Schwaebisch Gmuend Bargau DE
Vertreter	WITTE WELLER PARTNER PATENTANWAELTE MBB Phoenixbau Koenigstr 5 70173 Stuttgart DE

Eingetragenes Design

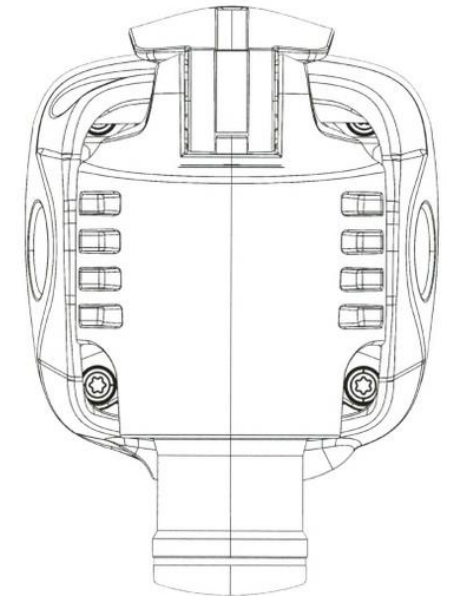
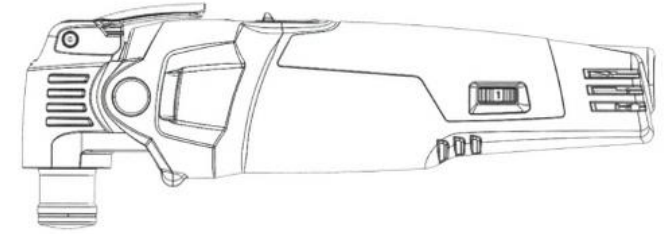

EM01393102-0002

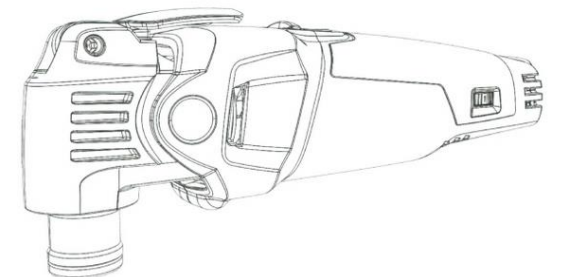



Gewerblicher Rechtsschutz

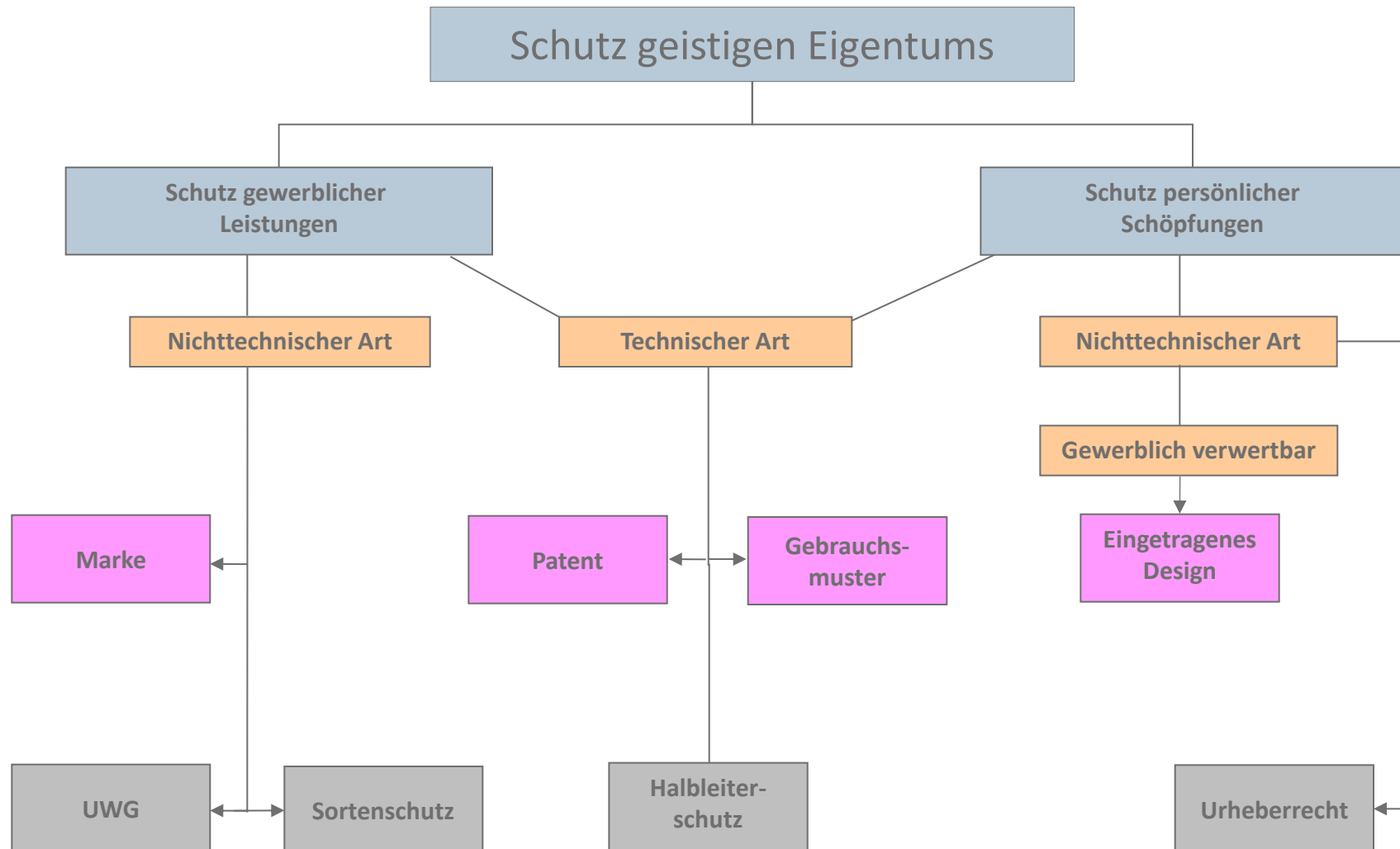



Grundlegendes zu Schutzrechten

- Nachahmungsfreiheit
 - Ausnahmen in PatG, UWG, UrhG, ...
- Verschwiegenheit
 - Nichts verraten, nicht benutzen
- Territorialität
 - Schutz ist geografisch begrenzt





Wirkung von Schutzrechten

- Monopol auf Zeit
- Jedem Dritten ist es verboten, ohne Zustimmung die Erfindung
 - herzustellen
 - anzubieten
 - zu importieren
 - zu bewerben
- Verboten ist auch:
 - eine eingetragene Marke zu benutzen



Ohne Schutzrechte

- Keine Kosten für die Anmeldung
- Nachahmung durch Wettbewerber
- Gefahr durch fremde Schutzrechte
 - Produktionsstopp
 - Namensänderung
 - Lizenzzahlungen
 - Schadenersatz
 - Auskunftsanspruch



Was ist ein Patent?

- keine Erfolgsgarantie
- aber im Erfolgsfall zum Schutz vor Nachahmung notwendig!
- Freiwilligkeit



Das Patent schützt

- Gegenstände
- Chemische Erzeugnisse
- Verfahren und Verwendungen

keine Patente auf: Pflanzensorten, Tierarten



Was ist nicht schutzfähig / Was sind keine Erfindungen

- Entdeckungen
- Wissenschaftliche Theorien
- Mathematische Methoden
- Ästhetische Formschöpfungen
- Pläne, Regeln, Verfahren für:
 - Gedankliche Tätigkeiten
 - Geschäftliche Tätigkeiten
 - Spiele

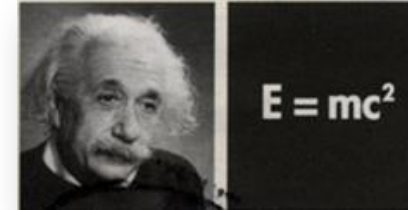
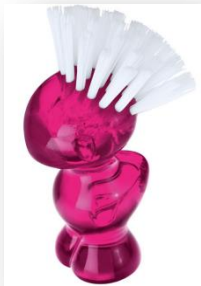



Wirkung von Patent und Gebrauchsmuster

- Monopol auf Zeit
- Kein automatisches Benutzungsrecht
 - Abhängigkeit von grundlegenden Patenten
 - Andere entgegenstehende Rechte (z.B. Zulassung)
- Verbotungsrecht
 - Jedem Dritten ist es verboten,
ohne Zustimmung:
 - herzustellen (nachzumachen)
 - anzubieten
 - zu importieren...

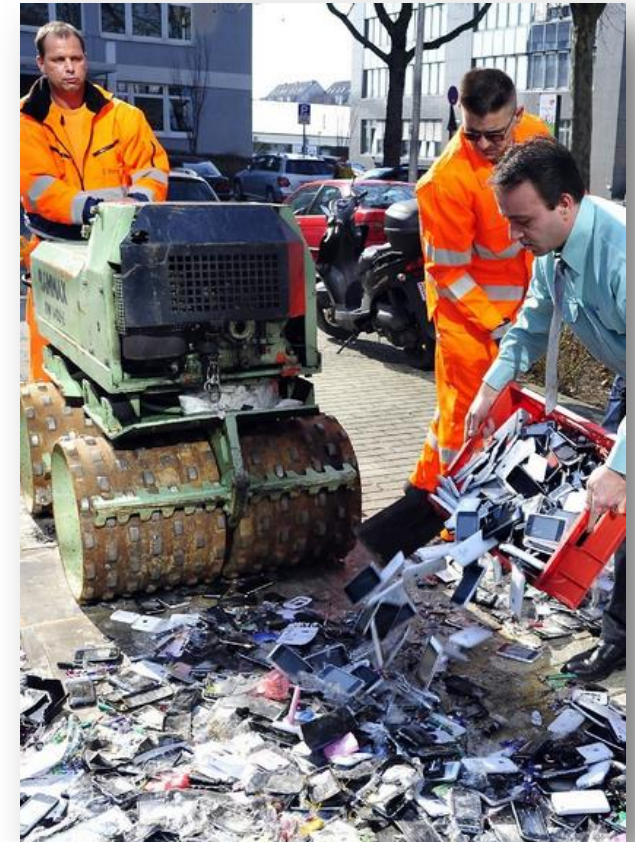



Anforderungen an ein Patent

- Weltweite Neuheit
 - Nirgendwo öffentlich gemacht
 - Kein Stand der Technik
- Erfinderische Tätigkeit
 - Mehr als reine Anpassung
 - Mit bisher unüblichen Mitteln gelöst
 - Neue Kombination
- Gewerblich anwendbar



Deutsches Patenterteilungsverfahren

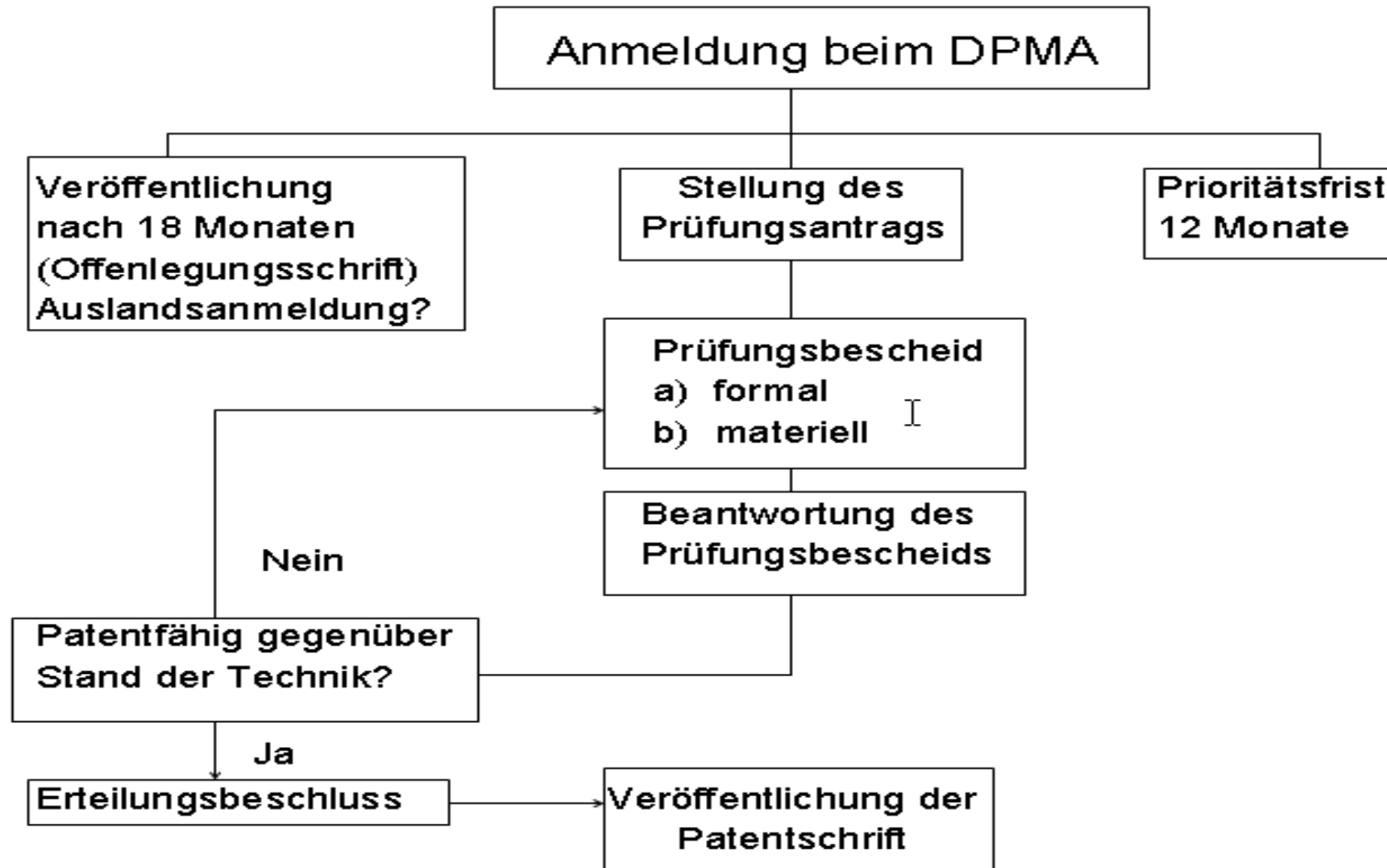



Was zerstört die Neuheit

- Einen Vortrag halten
- Eigene Veröffentlichungen (Prospekte)
- Vorführung beim Kunden
- Angebotsunterlagen an Dritte
- Fachdiskussion mit Dritten
- Messeteilnahme oder dgl.
- Stammtischgespräch
- Ausnahme: Missbräuchliche Offenbarung durch Dritte



Patent: wichtige amtliche Gebühren

- Anmeldung* (inkl. 10 Ansprüche) € 60
- Ab 11. Anspruch je € 30
- Prüfung € 350
- Jahresgebühren ab dem 3. Jahr, z.B.:
 - für das 3. Jahr € 70
 - für das 10. Jahr € 350
 - für das 20. Jahr € 1940



* Papier





Arbeitnehmererfindungsgesetz (ArbnErfG)



- regelt den Umgang mit Erfindungen, die von **Arbeitnehmern**, Beamten und Soldaten gemacht werden
- Dient dem **Interessenausgleich** zwischen Arbeitnehmer und Arbeitgeber
- Ermöglicht dem **Arbeitgeber**, die Rechte an einer Diensterfindung auf sich überzuleiten
- Sichert dem **Arbeitnehmer** als Gegenleistung einen Anspruch auf Vergütung



Gebrauchsmuster: Unterschiede zum Patent

- Kein Schutz für Verfahren (sowie Pflanzensorten & Tierarten)
- 6 Monate **Neuheitsschonfrist**
 - z.B. eigene Veröffentlichung, Messeteilnahme, Vortrag, Produktion zerstört die Neuheit nicht
- Laufzeit max. 10 Jahre (3 + 3 + 2 + 2 Jahre)
- Nur formale Prüfung



Gebrauchsmuster: pro und contra

- + Schnelles Eintragungsverfahren, da nur Formalprüfung
 - + Parallel-Anmeldung zum Patent möglich (binnen 12 Mo.)
 - + Frühzeitiges Vorgehen gegen Verletzer möglich
- aber
- Rechtsbeständigkeit fraglich, da keine sachliche Prüfung



Gebrauchsmuster: amtliche Gebühren

- Anmeldung* (Anzahl der Ansprüche frei) € 40
- Freiwillige Recherche € 250
- Verlängerungsgebühren:
 - für das 4. - 6. Jahr € 210
 - für das 7. - 8. Jahr € 350
 - für das 9. - 10. Jahr € 530



* Papier





Erlaubt ist

- Benutzung im privaten Bereich
- Benutzung zu Versuchszwecken für Forschung & Lehre
- unmittelbare Zubereitung von Arzneimitteln
 - z.B. Einzelportion eines geschützten Wirkstoffes auf Rezept



Auslandsanmeldungen

- National
- International
 - EP-Anmeldung
 - WO-Anmeldung (PCT)
 - EU-Patent





Was sind Marken?

Kennzeichen, mit denen Unternehmen

- ihren Firmennamen,
- Ihre Waren und /oder
- Ihre Dienstleistungen

von denen anderer Unternehmen **unterscheidbar** machen

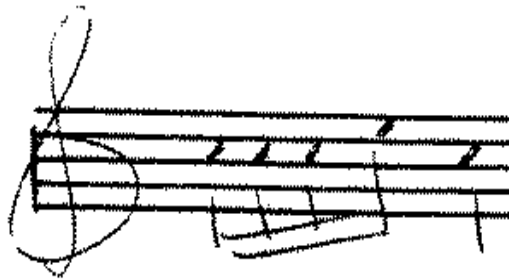

DE39940591 Deutsche Telekom AG

HARIBO

DE00977603 Haribo GmbH & Co. KG

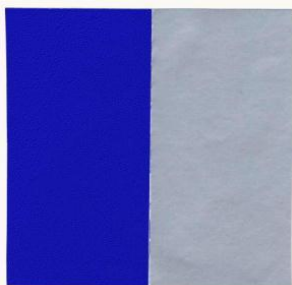

EM02534774 Red Bull GmbH

Markenformen



IR00795174 Mast-Jägermeister AG

SLK

DE39402704 DaimlerChrysler AG

911

DE39601333 Porsche AG



EM07537194 ITNST GmbH



DE302016002679
Eckes-Granini Group GmbH





Wichtiges zur Marke

- Laufzeit 10 Jahre
 - beliebig oft verlängerbar
- Nur formale Prüfung (auf sog. „absolute Schutzhindernisse“)
- **Keine Recherche nach älteren Markeneintragungen!**
(sog. „relative Schutzhindernisse“)

Coca-Cola seit 1893 registriert



Die „Absoluten Schutzhindernisse“

- Beschreibende Angaben
- Mangelnde Unterscheidungskraft
- Freihaltebedürfnis
- Benutzung von Hoheitszeichen
- Verstoß gegen die guten Sitten

„Dresdner Dampflopfest“

DE30045360

„lediglich beschreibender Sachhinweis auf ein Dampflopfest in Dresden“

„Von den Besten lernen“

DE30045057

„Werbespruch“

„Thai Bo“

DE30045424

Freihaltungsbedürftige Angabe (§ 8 Abs.2 Nr.1 u.2)
„Hinweis auf eine relativ neue Trainingsart, ein Fitness-, Ausdauer-, Kraft- und Mentaltraining, welches Kampfsport und Aerobic vereint“



„Germany“

DE302016215405

„Anmeldung zurückgewiesen, Hoheitszeichen (§ 8 Abs. 2 Nr. 6)“

„Fack Ju Göhte“

EM13971163

Zurückweisung durch EUIPO, Artikel 7(1)(f) Unionsmarkenverordnung
Klageabweisung durch das Gericht der Europäischen Union (EuG)
Begründung siehe Notizblock

Markenname	BOUNTY
Markennummer 	DE00906362
Aktenzeichen	P19992
Rechtsstand	Eingetragen
Typ	Wortmarke
Anmeldedatum	24.09.1971
Bekanntmachung	14.10.1972
Eintragungsdatum	15.06.1973
Publikationsdatum	31.07.1973
Verlängerungsdatum	01.10.2011
Datum polymark	polymark Aktualisierung 13.06.2017
Marken-Familie	EM00058909 (Seniorität beansprucht)
Nizzaklasse	16, 21
Inhaber	The Procter & Gamble Company, Cincinnati Ohio, US
Vertreter	DLA Piper UK LLP, 50667 Köln, DE
Korrespondenzadresse	DLA Piper UK LLP, Augustinerstr. 10, 50667 Köln DE
Waren & Dienstleistungen	Waren aus Papier und Zellstoff für den Haushalt und für sanitäre Zwecke, nämlich Küchen- und Badetücher, Küchenpapierrollen, Servietten, Taschentücher, Gesichts- und Reinigungstücher, Toilettenpapier

Markenname	BOUNTY
Markennummer 	EM07406465
Rechtsstand	Eingetragen
Anmeldesprache	erste EN, zweite FR
Typ	Wortmarke
Anmeldedatum	19.11.2008
Bekanntmachung	26.01.2009
Eintragungsdatum	27.05.2009
Publikationsdatum	08.06.2009
Schutzendedatum	19.11.2018
Datum polymark	polymark Eingangsdatum 21.11.2008, polymark Aktualisierung 22.05.2018
Nizzaklasse	05
Inhaber	Rotam Agrochem International Company Limited, Unit 6, 26/F, Trend Centre, 29 Cheung Lee Street, Chai Wan, HK
Vertreter	N.J. AKERS & CO., Cornwall, 63 Lemon Street, TR1 2PN Truro, Cornwall, GB
Waren & Dienstleistungen	05 Herbizide, Fungizide und Insektizide; Parasitenvertilgungsmittel; Mittel zur Vertilgung von schädlichen Tieren.

Markenname	BOUNTY
Markennummer 	DE00725378
Aktenzeichen	M13558
Rechtsstand	Eingetragen
Typ	Wortmarke
Anmeldedatum	30.04.1958
Bekanntmachung	31.12.1958
Eintragungsdatum	27.05.1959
Publikationsdatum	30.06.1959
Verlängerungsdatum	01.05.2008
Datum polymark	polymark Aktualisierung 31.05.2018
Nizzaklasse	30
Inhaber	Mars GmbH, 27283 Verden, DE
Vertreter	Freshfields Bruckhaus Deringer LLP, 40545 Düsseldorf, DE
Korrespondenzadresse	Freshfields Bruckhaus Deringer LLP Rechtsanwälte, Feldmühleplatz 1, 40545 Düsseldorf DE
Waren & Dienstleistungen	30 Back- und Konditorwaren

Markenname	Bounty
Markennummer 	DE02011198
Aktenzeichen	P40931
Rechtsstand	Eingetragen
Typ	Wortmarke
Anmeldedatum	14.03.1991
Bekanntmachung	31.07.1991
Eintragungsdatum	13.03.1992
Publikationsdatum	30.04.1992
Verlängerungsdatum	01.04.2011
Datum polymark	polymark Aktualisierung 31.12.2010
Marken-Familie	IR00597677 (Heimateintragung)
Nizzaklasse	34
Inhaber	Alois Pöschl GmbH & Co. KG, 84144 Geisenhausen, DE
Korrespondenzadresse	Alois Pöschl GmbH & Co KG, Dieselstr. 1, 84144 Geisenhausen
Waren & Dienstleistungen	34 Tabakwaren, nämlich Zigarren, Rauchtabak, Schnupftabak, Kautabak; Zigarettenpapier, Zigarettenhülsen und Maschinen zum Selbstfertigen von Zigaretten; Tabakpfeifen; Pfeifentaschen; Feuerzeuge nicht plattiert; Streichhölzer; Pfeifenreiniger



Marke: wichtige Gebühren

- Anmeldung (inkl. 3 Klassen) 300 €
- Für 4. – 45. Klasse je 100 €
- Beschleunigte Prüfung (optional) 200 €
- Verlängerung (inkl. 3 Klassen) 750 €
- Für 4. – 45. Klasse je 260 €





Das eingetragene Design schützt

- Die **äußere Gestaltung** (Design) von Erzeugnissen
- Es schützt **nicht** die **Funktion*** von Gegenständen!
 - * dazu: Patent oder Gebrauchsmuster
- Schutzdauer: max. 25 Jahre
 - in Schutzperioden von jeweils 5 Jahren



Anforderungen

- Weltweite Neuheit
 - Ausnahme: **12-monatige Neuheitsschonfrist** für Anmelder d.h. Vorveröffentlichung durch den Entwerfer selbst, oder einem von diesem informierten Dritten, schadet der Neuheit eines Design **nicht**
- Eigenart
 - Der **Gesamteindruck** des Designs **beim informierten Benutzer** muss sich von Designs aus dem bekannten Formenschatz erkennbar unterscheiden
 - Es werden immer **einzelne**, konkrete Designs miteinander verglichen



Formales zum eingetragenen Design

- Laufzeit zunächst 5 Jahre, verlängerbar auf max. 25 Jahre
 - in Schutzperioden von jeweils 5 Jahren
- nur formale Prüfung der Anmeldeunterlagen
 - **keine** Recherche der Neuheit/Eigenart durch das DPMA
- Schutzbeginn ab Eintragung ins Register



Titel	Schuhe
Designnummer	EM04363935-0001
Aktenzeichen	004363935-0001
Rechtsstand	Eingetragen
Anmeldedatum	20.09.2017
Bekanntmachung	13.06.2018
Eintragungsdatum	20.09.2017
Publikationsdatum	13.06.2018
Schutzendedatum	19.09.2022
Schutzdauer	5 Jahre
polysign Eingang	polysign Eingangsdatum 30.12.2017, polysign Aktualisierung 14.06.2018
Locarnoklasse	02.04 (Schuhwaren, Strümpfe und Socken)
Inhaber	adidas AG,Adi-Dassler-Str. 1,D-91074 Herzogenaurach,ALEMANIA
Vertreter	BARDEHLE PAGENBERG PARTNERSCHAFT MBB PATENTANWÄLTE, RECHTSANWÄLTE,Prinzregentenplatz 7,D-81675 München,ALEMANIA
Designer	Falk Bruns,Marius Jung

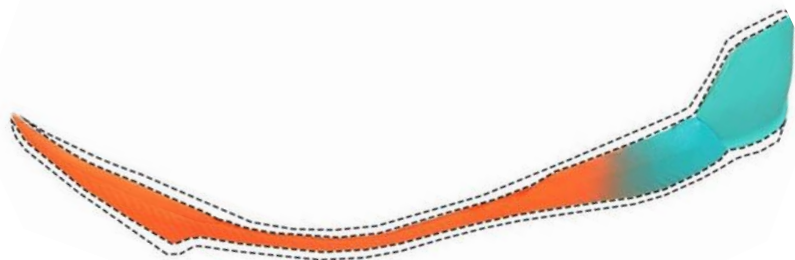

Titel	Schuhe (Teil von -)
Designnummer	EM04363935-0011
Aktenzeichen	004363935-0011
Rechtsstand	Eingetragen
Anmeldedatum	20.09.2017
Bekanntmachung	13.06.2018
Eintragungsdatum	20.09.2017
Publikationsdatum	13.06.2018
Schutzendedatum	19.09.2022
Schutzdauer	5 Jahre
polysign Eingang	polysign Eingangsdatum 30.12.2017, polysign Aktualisierung 14.06.2018
Locarnoklasse	02.04 (Schuhwaren, Strümpfe und Socken)
Inhaber	adidas AG,Adi-Dassler-Str. 1,D-91074 Herzogenaurach,ALEMANIA
Vertreter	BARDEHLE PAGENBERG PARTNERSCHAFT MBB PATENTANWÄLTE, RECHTSANWÄLTE,Prinzregentenplatz 7,D-81675 München,ALEMANIA
Designer	Falk Bruns,Marius Jung

Titel	Schuhe (Teil von -)
Designnummer	EM05320371-0004
Aktenzeichen	005320371-0004
Rechtsstand	Eingetragen
Anmeldedatum	21.06.2018
Bekanntmachung	28.08.2018
Eintragungsdatum	21.06.2018
Publikationsdatum	28.08.2018
Schutzendedatum	20.06.2023
Schutzdauer	5 Jahre
polysign Eingang	polysign Eingangsdatum 04.07.2018, polysign Aktualisierung 28.08.2018
Locarnoklasse	02.04 (Schuhwaren, Strümpfe und Socken)
Inhaber	adidas AG,Adi-Dassler-Str. 1,D-91074 Herzogenaurach,ALEMANIA
Vertreter	BARDEHLE PAGENBERG PARTNERSCHAFT MBB PATENTANWÄLTE, RECHTSANWÄLTE,Prinzregentenplatz 7,D-81675 München,ALEMANIA



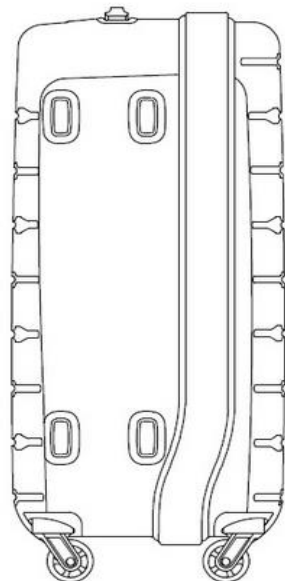
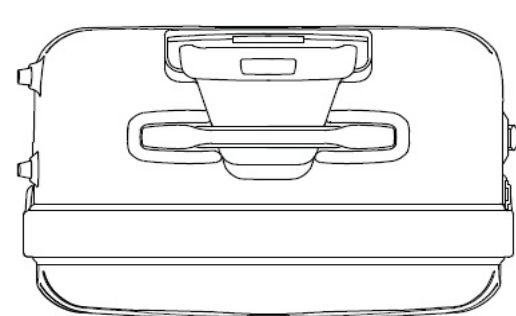
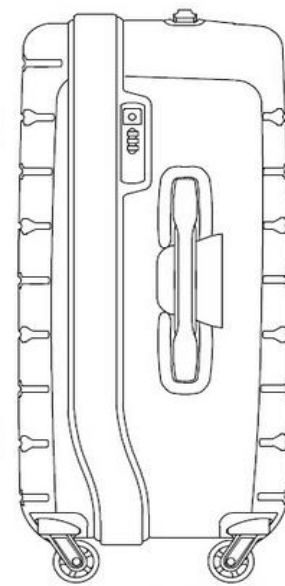
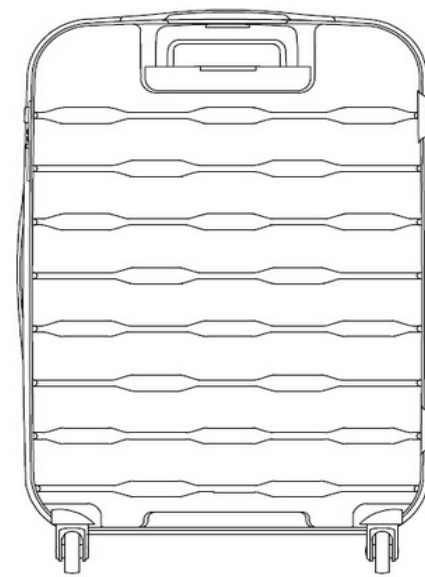
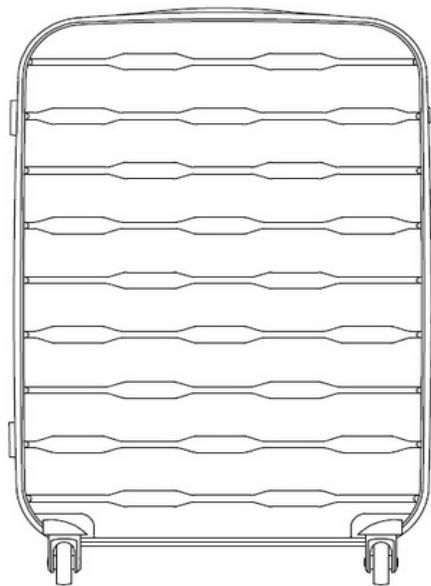

Titel

Designnummer 

Rechtsstand
Anmeldesprache

Anmeldedatum
Eintragungsdatum
Publikationsdatum
Schutzendedatum

Schutzdauer
polysign Eingang

Locarnoklasse

Inhaber
Vertreter
Designer

Taschen und Gepäckbehältnisse, Gepäckstücke

EM02310292-0006

Eingetragen
erste EN, zweite FR

16.09.2013

16.09.2013

25.10.2013

15.09.2018

5 Jahre

polysign Aktualisierung 25.10.2013

03.01

Samsonite IP Holdings S a r l 13 15 Avenue de la Liberte 1931 Luxembourg LU

Richard Andrew Lamb, Westerring, 17, 9700 Oudenaarde, BE

Camille Odile Baron

Samsonite



Eingetragenes Design: Gebühren

- Anmeldung in Papier (inkl. 10 Muster) 70 €
- 11. – 100. Muster je 7 €

- Verlängerung, je Muster

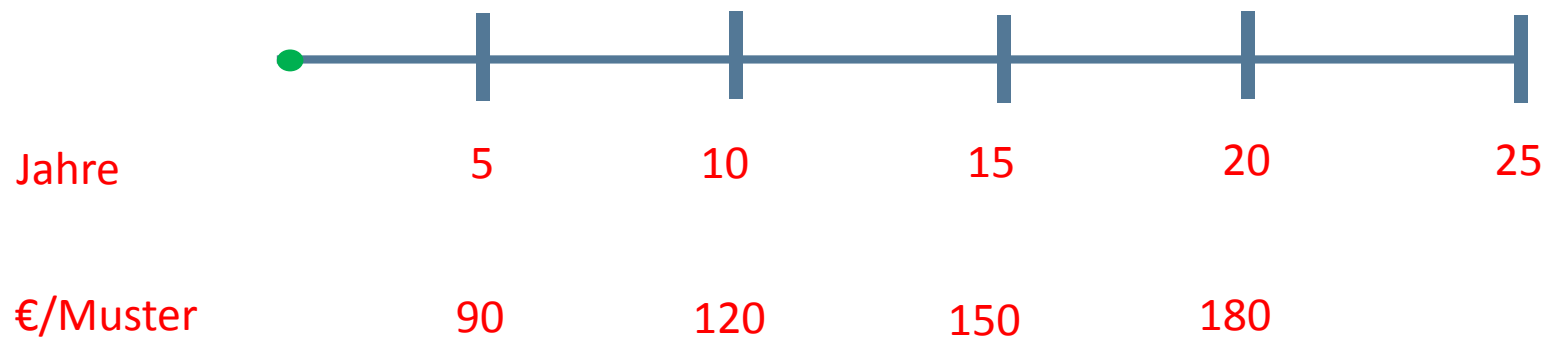



Auslandsanmeldungen

- National
- International
 - EU-Marke
 - IR-Marke
 - EU-Gemeinschaftsgeschmacksmuster
 - eingetragen
 - nicht eingetragen
 - Internationale Registrierung (HMA)





Warum recherchieren?

- Stand der Technik ermitteln
- Doppelentwicklungen vermeiden
- Verletzung fremder Schutzrechte
- Mitbewerber-Überwachung
- Lizenznehmer finden
- Anregung für neue Lösungen





Drei Normierungen, um Patente zu verstehen

- Aufbau der Patentschrift
- Publikationsdaten
- Klassifikation





(12)

Gebrauchsmusterschrift

(21) Aktenzeichen: 20 2007 018 622.3

(22) Anmeldetag: 13.11.2007

(67) aus Patentanmeldung: 10 2007 054 443.1

(47) Eintragungstag: 02.01.2009

(43) Bekanntmachung im Patentblatt: 05.02.2009

(51) Int Cl.⁸: **F21L 4/08** (2006.01)
F21L 13/04 (2006.01)

(73) Name und Wohnsitz des Inhabers:
**HNC Import-Export & Vertriebs AG, 92637 Weiden,
DE**

(74) Name und Wohnsitz des Vertreters:
LOUIS, PÖHLAU, LOHRENTZ, 90409 Nürnberg

Die folgenden Angaben sind den vom Anmelder eingereichten Unterlagen entnommen

(54) Bezeichnung: **Taschenlampe**

(57) Hauptanspruch: Taschenlampe mit den Komponenten
– einer Leuchteinrichtung (3), vorzugsweise mit mindestens einer Leuchtdiode (2a, 2b, 2c),
– einer elektrischen Energiespeichereinrichtung,
– einer handbetätigbaren Generatoreinrichtung und
– einer Solarzelleneinrichtung (5),
wobei diese Komponenten zu einer Baueinheit mit einem handhabbaren Gehäuse zusammengefasst sind.

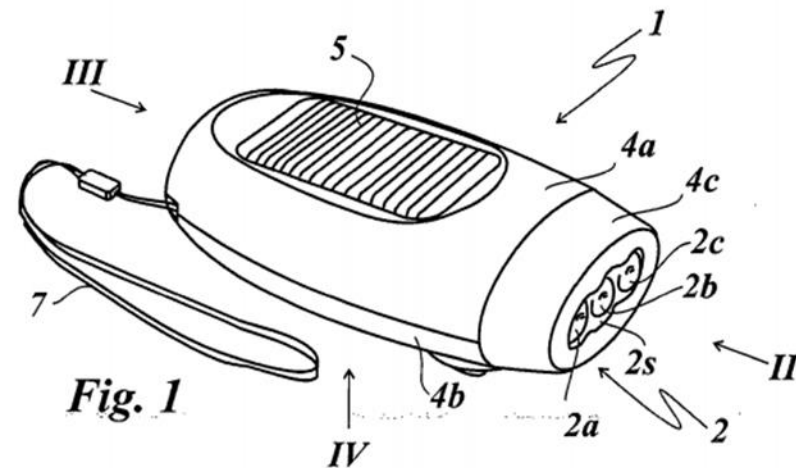
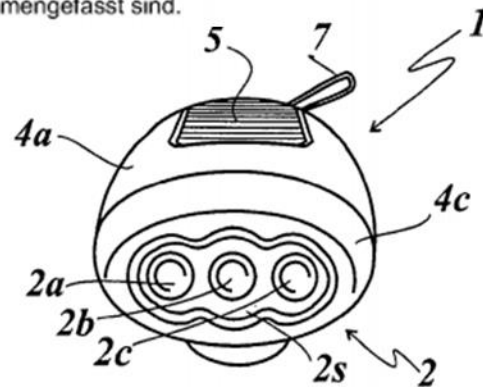
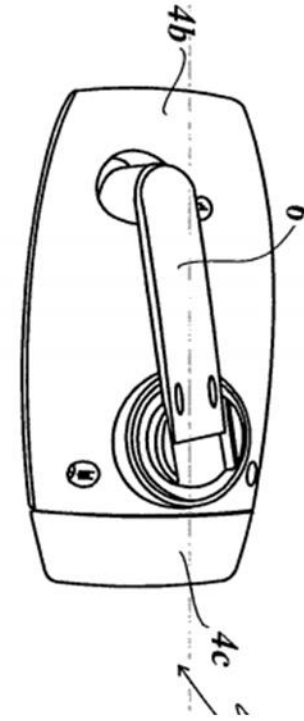

Fig. 4





Die IPC im Internet



Deutsches
Patent- und Markenamt

ENGLISH

KONTAKT

SITEMAP

IMPRESSUM

DATENSCHUTZ

GEBÄRDENSPRACHE

LEICHTE SPRACHE



Das DPMA

Patente

Gebrauchsmuster

Marken

Designs

Recherche

Service



DPMA-ROADSHOW

**Info-Veranstaltungen zur
Novellierung des Markengesetzes**



PLAGIARIUS 2019

**Alles nur geklaut - Schmähprijs
für dreiste Produktfälschungen**

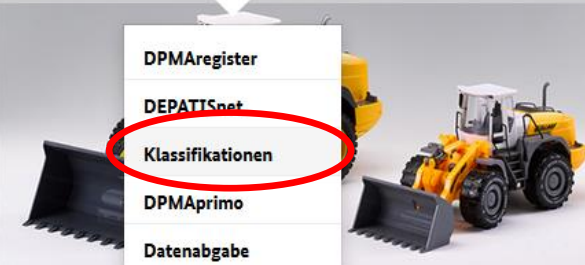

140 JAHRE HEFTKLAMMERER

**Aufstieg und Niedergang eines
unentbehrlichen Bürohelpers**

DPMAregister

DEPATISnet

Klassifikationen

DPMAprimo

Datenabgabe



DPMAregister

Publikationen und Register für Patente,
Gebrauchsmuster, Marken und Designs



DEPATISnet

Elektronisches Patentdokumentenarchiv



DPMAdirektPro und DPMAdirektWeb

Schutzrechte elektronisch anmelden



IPC Sektionen

Deutsches Patent- und Markenamt

IPC-Startseite | PDF | Drucken | Hilfe | English

Internationale Patentklassifikation

IPC-Verzeichnis | **IPC-Recherche** | IPC-Konkordanz

IPC-Symbol, z.B. C08B 11/193:

Sprache:
 DE EN FR

IPC-Ausgabe/Version:
2017.01(aktuell) ▼

Anzeigeoptionen

maximale Punkthierarchie:
alle ▼

- Hierarchie
- DEKLA-Gruppen
- Anmerkungen
- Sachverzeichnisse
- Stich- und Schlagworte

Ausführen

A	<u>Sektion A – Täglicher Lebensbedarf</u>
B	<u>Sektion B – Arbeitsverfahren; Transportieren</u>
C	<u>Sektion C – Chemie; Hüttenwesen</u>
D	<u>Sektion D – Textilien; Papier</u>
E	<u>Sektion E – Bauwesen; Erdbohren; Bergbau</u>
F	<u>Sektion F – Maschinenbau; Beleuchtung; Heizung; Waffen; Sprengen</u>
G	<u>Sektion G – Physik</u>
H	<u>Sektion H – Elektrotechnik</u>



IPC: Hauptklassen

IPC-Verzeichnis	IPC-Recherche	IPC-Konkordanz
<p>IPC-Symbol, z.B. C08B 11/193: F</p> <p>Sprache: <input checked="" type="checkbox"/> DE <input type="checkbox"/> EN <input type="checkbox"/> FR</p> <p>IPC-Ausgabe/Version: 20 2017.01(aktuell)</p> <p>Anzeigeoptionen</p> <p>maximale Punkthierarchie: alle</p> <p><input type="checkbox"/> Hierarchie <input type="checkbox"/> DEKLA-Gruppen <input type="checkbox"/> Anmerkungen <input checked="" type="checkbox"/> Sachverzeichnisse <input type="checkbox"/> Stich- und Schlagworte</p> <p>Ausführen</p>		
▲	F01	Kraft- und Arbeitsmaschinen oder Kraftmaschinen allgemein; Kraftanlagen allgemein; Dampfkraftmaschinen
▲	F02	Brennkraftmaschinen; mit Heißgas oder Abgasen betriebene Kraftmaschinenanlagen
▲	F03	Kraft- und Arbeitsmaschinen oder Kraftmaschinen für Flüssigkeiten; Wind-, Feder-, oder Gewichtskraftmaschinen; Erzeugen von mechanischer Energie oder von Vortriebskraft [Schub nach dem Prinzip des Rückstoßes], soweit nicht anderweitig vorgesehen
▲	F04	Verdrängerkraft- und Verdrängerarbeitsmaschinen für Flüssigkeiten; Arbeitsmaschinen [insbesondere Pumpen] für Flüssigkeiten oder Gase, Dämpfe
		<u>Maschinenbau allgemein</u>
▲	F15	Druckmittelbetriebene Stellorgane; Hydraulik oder Pneumatik allgemein
▲	F16	Maschinenelemente oder -einheiten; allgemeine Maßnahmen für die ordnungsgemäße Arbeitsweise von Maschinen oder Einrichtungen; Wärmeisolierung allgemein
▲	F17	Speichern oder Verteilen von Gasen oder Flüssigkeiten
		<u>Beleuchtung; Heizung</u>
▲	F21	Beleuchtung
▲	F22	Dampferzeugung
▲	F23	Feuerungen; Verbrennungsverfahren
▲	F24	Heizung; Herde; Lüftung
▲	F25	Kälteerzeugung oder Kühlung; kombinierte Heizungs- und Kältesysteme; Wärmepumpensysteme; Herstellen oder Lagern von Eis; Verflüssigen oder Verfestigen von Gasen



IPC: Unterklassen

IPC-Symbol, z.B. C08B 11/193: F21	
Sprache: <input checked="" type="checkbox"/> DE <input type="checkbox"/> EN <input type="checkbox"/> FR	
IPC-Ausgabe/Version: 2017.01(aktuell)	
Anzeigeoptionen	
maximale Punkthierarchie:	
alle	
<input type="checkbox"/> Hierarchie	
<input type="checkbox"/> DEKLA-Gruppen	
<input type="checkbox"/> Anmerkungen	
<input type="checkbox"/> Sachverzeichnisse	
<input type="checkbox"/> Stich- und Schlagworte	
Ausführen	

E	Sektion F – Maschinenbau; Beleuchtung; Heizung; Waffen; Sprengen
	Beleuchtung; Heizung
F21	Beleuchtung
F21H	Glühstrümpfe; andere weißglühende, durch Verbrennung erhitzte Körper (Anordnungen hierfür F21V 36/00 ; Brenner F23D)
F21K	Anderweitig nicht vorgesehene Lichtquellen
F21L	Tragbare oder speziell für den Transport angepasste Leuchten oder Beleuchtungssysteme (Brenner F23D ; elektrische Gesichtspunkte oder elektrische Bauelemente, <u>siehe</u> Sektion H , z.B. elektrische Lichtquellen H01J , H01K , H05B) [1, 7, 2006.01]
F21S	Ortsfeste Leuchten oder Beleuchtungssysteme (Brenner F23D ; elektrische Gesichtspunkte oder elektrische Bauelemente, <u>siehe</u> Sektion H , z.B. elektrische Lichtquellen H01J , H01K , H05B) [1, 7, 2006.01]
F21V	Funktionsmerkmale oder Einzelheiten von Leuchten oder Beleuchtungssystemen; bauliche Kombinationen von Leuchten mit anderen Gegenständen, soweit nicht anderweitig vorgesehen [1, 7, 2006.01]
F21W	Index-Schema in Verbindung mit den Unterklassen F21L , F21S und F21V , betreffend den Gebrauch oder Einsatz von Leuchten oder Beleuchtungssystem [7, 2006.01]
F21Y	Index-Schema in Verbindung mit den Unterklassen F21L , F21S und F21V , betreffend die Form der Lichtquellen [7, 2006.01]



IPC: Haupt- und Untergruppen

DE EN FR
IPC-Ausgabe/Version:
2017.01(aktuell)

Anzeigeoptionen

maximale Punkthierarchie:
alle

Hierarchie
 DEKLA-Gruppen
 Anmerkungen
 Sachverzeichnisse
 Stich- und Schlagworte

Ausführen

	F21	Beleuchtung
	F21L	Tragbare oder speziell für den Transport angepasste Leuchten oder Beleuchtungssysteme (Brenner F23D ; elektrische Gesichtspunkte oder elektrische Bauelemente, <u>siehe</u> Sektion H , z.B. elektrische Lichtquellen H01J , H01K , H05B) [1, 7, 2006.01]
	F21L 2/00	Elektrische Beleuchtungssysteme (Systeme, die sowohl elektrische als auch nichtelektrische Lichtquellen oder austauschbare Lichtquellen verwenden F21L 27/00) [7, 2006.01]
	F21L 4/00	Elektrische Leuchten mit eingebauten elektrischen Batterien oder Zellen [7, 2006.01]
	F21L 4/02	. gekennzeichnet durch den Einsatz von zwei oder mehr Lichtquellen [7, 2006.01]
	F21L 4/04	. gekennzeichnet durch den Einsatz eines gegenüber dem Rest der Leuchte justierbar befestigten Lichtquellengehäuseteils [7, 2006.01]
	F21L 4/06	. mit einer Lichtquelle, die mit dem Rest der Leuchte nur über ein Kabel gekoppelt ist [7, 2006.01]
	F21L 4/08	. gekennzeichnet durch Mittel für das <u>in situ</u> Wiederaufladen von Batterien oder Zellen [7, 2006.01]
	F21L 13/00	Elektrische Leuchten mit eingebauten Stromerzeugern (mit Solarzellen F21L 4/00) [1, 7, 2006.01]
	F21L 13/02	. mit Antrieb durch ein flüssiges oder gasförmiges Medium
	F21L 13/04	. . durch Hand in Bewegung versetzt
	F21L 13/06	. mit mechanischem Antrieb, z.B. Feder
	F21L 13/08	. . durch hin- und hergehenden von Hand betätigten Drücker
	F21L 14/00	Elektrische Leuchten ohne eingebaute Stromquellen, z.B. für Netzanschluss [7, 2006.01]
	F21L 14/02	. geeignet zum Halten in der Hand, z.B. Prüflampen [7, 2006.01]
	F21L 14/04	. mitgeführt auf fahrbaren Vorrichtungen [7, 2006.01]

Nr.	Auswahl	Veröffentlichungs- Nummer ▲	Veröffent- lichungs- datum	Anmelder/Inhaber	Titel	Original- dokument	Recherchier- barer Text	Familien- Recherche
1	<input type="checkbox"/>	DE202007018622U1	05.02.2009	HNC Import-Export & Vertriebs AG, 92637 Weiden, DE	[DE] Taschenlampe			<input type="button" value="Suchen"/>

BIBLIOGRAPHISCHE DATEN DOKUMENT DE202007018622U1 (SEITEN: 9)

INID	Kriterium	Feld	Inhalt
54	Titel	TI	[DE] Taschenlampe
71/73	Anmelder/Inhaber	PA	HNC Import-Export & Vertriebs AG, 92637 Weiden, DE
72	Erfinder	IN	
22/96	Anmeldedatum	AD	13.11.2007
21	Anmeldenummer	AN	202007018622
	Anmeldeland	AC	DE
	Veröffentlichungsdatum	PUB	05.02.2009
33	Priorität	PRC	DE
31		PRN	102007054443
32		PRD	20071113
51	IPC-Hauptklasse	ICM	F21L 4/08 (2006.01)
51	IPC-Nebeklasse	ICS	F21L 13/04 (2006.01)
	IPC-Zusatzklasse	ICA	
	IPC-Indexklasse	ICI	
	MCD-Hauptklasse	MCM	F21L 4/08 (2006.01)
	MCD-Nebeklasse	MCS	F21L 13/04 (2006.01)
	MCD-Zusatzklasse	MCA	
57	Abstract	AB	
	Korrekturinformation	KORRINF	
56	Entgegengehaltene Patentdokumente, in Recherche ermittelt	CT	
56	Entgegengehaltene Patentdokumente, vom Anmelder genannt	CT	
56	Entgegengehaltene Nichtpatentliteratur, in Recherche ermittelt	CTNP	
56	Entgegengehaltene Nichtpatentliteratur, vom Anmelder genannt	CTNP	
	Prüfstoff-IPC	ICP	F21L 4/00 T ; F21L 4/08 ; F21L 13/04



Recherchieren beim DPMA



ENGLISH KONTAKT SITEMAP IMPRESSUM DATENSCHUTZ GEBÄRDENSPRACHE LEICHTE SPRACHE

Das DPMA Patente Gebrauchsmuster Marken Designs Recherche Service



DPMAregister
Publikationen und Register für Patente,
Gebrauchsmuster, Marken und Designs



DEPATISnet
Elektronisches Patentdokumentenarchiv



DPMAdirektPro und DPMAdirektWeb
Schutzrechte elektronisch anmelden

Aktuelles

- 08.07.19
DPMA-Jahresbericht 2018 jetzt in englischer Sprache verfügbar
- 05.07.19
Hochrangiger Besuch aus Japan: Erfolgreiches PPH-Programm mit dem japanischen Patentamt wird fortgesetzt
- 04.07.19
Ausbildungsplätze: Bewirb Dich jetzt für eine Ausbildung im DPMA zum 1. September 2020
- 04.07.19
Stellenausschreibung: Arbeitsplatz in der Hausverwaltung (Fahrdienst und Gebäudeverwaltung) am Standort München
- 02.07.19
Newsletter 3/2019: Neues aus den Bereichen gewerbliche Schutzrechte, Service, E-Dienste, Klassifikationen

Direkt zu

- ◆ Presse
- ◆ Formulare und mehr
- ◆ Gebühren
- ◆ Veröffentlichungen
- ◆ Infomaterial
- ◆ Veranstaltungen
- ◆ Karriere

Kontakt





Einsteigerrecherche

Die folgenden Felder sind alle mit **UND** verknüpft. Sie müssen mindestens ein Feld ausfüllen.

Für weitere Informationen nutzen Sie die [Hilfe](#) zur Einsteigerrecherche.

Recherche formulieren

Veröffentlichungsnummer	<input type="text" value="DE4446098C2"/>
Titel	<input type="text" value="Mikroprozessor"/>
Anmelder/Inhaber/Erfinder	<input type="text" value="Heinrich Schmidt"/>
Veröffentlichungsdatum	<input type="text" value="12.10.1999"/>
Alle Klassifikationsfelder	<input type="text" value="F17D5/00"/>
Suche im Volltext	<input type="text" value="Fahrrad"/>

Trefferlistenkonfiguration ausblenden

<input checked="" type="checkbox"/> Veröffentlichungsnummer	<input type="checkbox"/> Anmeldedatum	<input type="checkbox"/> Veröffentlichungsdatum	<input type="checkbox"/> IPC-Hauptklasse
<input checked="" type="checkbox"/> Anmelder/Inhaber	<input type="checkbox"/> Titel	<input type="checkbox"/> Abstract	<input type="checkbox"/> Sequenzprotokolle

Trefferlistensortierung nach

Treffer/Seite Maximale Trefferzahl

Recherche starten



DPMAregister



DPMAregister

Patente und Gebrauchsmuster

Marken

Designs

Geografische Herkunftsangaben

Service

DPMAkurier

Einsteiger

Experte

Monitoring

Markenblatt

PIZ-Unterstützung

Sie sind hier: > DPMAregister-Startseite > Marken > Einsteigerrecherche

Einsteigerrecherche

Für weitere Informationen nutzen Sie die [Hilfe](#) zur Einsteigerrecherche.

Informationen zu Klassifikationen finden Sie unter: [international harmonisierte Klassifikation für Waren und Dienstleistungsbegriffe](#), [Wiener-Bildklassifikation \(PDF\)](#)

Recherche formulieren

Datenbestand: nationale Marken Unionsmarken internationale Marken [?](#)

Marke: [?](#) z.B. DPMAregister

Registernummer/Aktenzeichen: [?](#) z.B. 30705082

Beginn Widerspruchsfrist: [?](#) z.B. 17.05.2013

Markenform: [?](#) z.B. Wort-/Bildmarke

Anmelder/Inhaber: [?](#) z.B. Bundesrepublik Deutschland

Klasse(n) Nizza: oder oder [?](#) z.B. 9

Bildklasse(n) (Wien): [?](#) z.B. 26.13.01

Waren/Dienstleistungen: [?](#) z.B. Software

angemeldete und eingetragene Marken [?](#)

Trefferlistenkonfiguration ausblenden

Datenbestand

Aktenzeichen

Bestandsart

Markendarstellung

Markenform

Klasse(n) Nizza

Aktenzustand

Anmeldetag

Eintragungstag

Beginn Widerspruchsfrist

Anmelder/Inhaber

Vertreter

Trefferlisten sortierung nach

Treffer/Seite Maximale Trefferzahl

[Recherche starten](#) [Anfrage löschen](#)



Schutzrechtsstrategien Ausgangslage

- Bedeutung geistigen Eigentums steigt
- Globalisierung
- Erhöhter Wettbewerbsdruck
- Patentaktivitäten steigen (insb. Asien)
- Streitigkeiten nehmen zu
- Schutzrechtsstrategie erforderlich



Voraussetzungen

- Schutzrechte sind Wettbewerbsinstrumente
- Der Schutz darf nicht mehr kosten als der geschützte Gegenstand wert ist
- Bereitschaft zur Durchsetzung



Mögliche Schutzrechtsstrategien

- Keine
- Defensiv
- Offensiv



Ohne Schutzrechtsstrategie

- Keine Kosten für die Anmeldung
- Nachahmung durch Wettbewerber
- Gefahr durch fremde Schutzrechte
 - Produktions-/ Verkaufsstopp
 - Namensänderung
 - Lizenzzahlungen
 - Schadenersatz
 - Auskunftsansprüche



Defensive Schutzrechtsstrategie

- Vermeidung von Schutzrechtsverletzungen
 - regelmäßige Recherchen nach Schutzrechten Dritter
- Veröffentlichungen zum Stand der Technik
 - z.B. durch Anmeldung von Patenten oder Gebrauchsmustern ohne Prüfungsantrag
- Geheimhaltung
- **Aber:** Kein Schutz vor Nachahmung



Offensive Schutzrechtsstrategie

- Kostenlose Nutzung von Know-How
- Vermeidung von Doppelentwicklungen
- Rechtzeitige Anmeldung von Schutzrechten
- Erleichterte Beschaffung von Kapital
- Einsatz der Schutzrechte in der Werbung
- Überwachung und Durchsetzung
- Kreuzlizenzierung
- Zusätzliche Einnahmen durch Lizenzierung
- Kombination von Schutzrechten für Schlüsselprodukte



Optimale Schutzrechtsstrategie

- Schutzrechte werden als Wettbewerbsinstrumente zur Erreichung der Unternehmensziele eingesetzt
- Ausgewogenes Kosten-/Nutzenverhältnis
- Schutzrechtsstrategie ist Teil der Unternehmensstrategie
 - wird von der Unternehmensleitung vorgegeben
 - wird regelmäßig angepasst
 - wird von der Patentabteilung umgesetzt



Empfehlungen 1

- Recherche ist immer sinnvoll
- Am besten selber recherchieren
- Fremde Schutzrechte beachten
- Abwägen zwischen Geheimhaltung und Anmeldung
- Erst anmelden, dann veröffentlichen
- Spezialisierten Patentanwalt einschalten



Empfehlungen 2

- Ausführliche Dokumentation
- Jahresfrist für Auslandsanmeldungen beachten
- Anfangs nur grundlegende Dinge anmelden
- Durchsetzbarkeit berücksichtigen
- Designschutz auch für technische Produkte
- Schutzrechtsstrategie langfristig planen



Empfehlungen 3

- Frühzeitig an Markenmeldung denken
- Fantasievolle Namen kreieren
- Arbeitnehmererfinderrecht beachten
- Lizenzverträge nur mit fachkundigem Beistand
- Kombination von Schutzrechten für Schlüsselprodukte
- Schutzrechtsbeauftragten installieren